

NOTICE DE MONTAGE

Support de plaque

Z900 2025->∞

Durée estimée de montage : 45 min



Kit de fixation

- 4 vis 6 x 35 BHC acier
- 4 entretoises 6 x 10 x 15 nylon
- 1 EDP 06
- 8 rondelles acier Ø6 M
- 4 écrous Ø6 nylstop
- 1 catadioptre

Montage

- Démontez la selle passager pour accéder aux 4 vis de fixations du support de plaque d'origine (**entourées en rouge**).
- Démontez la selle conducteur puis les vis des coques arrière (**entourées en bleu**) afin de libérer le passage pour les cosses des clignotants et de l'éclairage de plaque d'origine. De cette manière vous pourrez faire bouger légèrement la coque côté droit (coté trou de passage des câbles) pour retirer correctement les cosses.



- Déclipser les cosses des deux clignotants ainsi que celle de l'éclairage de plaque d'origine (cf photo ci-dessous)
- Retirer le support de plaque d'origine, démonter les clignotants. Si vous souhaitez effectuer le montage avec les clignotants d'origine, il faudra ouvrir la bavette en deux afin de récupérer les clignotants d'origine ainsi que les éléments utiles au montage de ceux-ci sur le support Ermax.



- Mettre en place les clignotants (ou les blinkers), l'éclairage de plaque et le support catadioptre fournis sur le support de plaque Ermax. Passer ensuite les câbles par l'ouverture dans le passage de roue avant de le fixer à la moto (cf photo ci-dessous).



- Fixer le support de plaque sur la moto à l'aide des 4 vis BHC 6 x 35acier, des entretoises nylon (entre le support de plaque et le passage de roue d'origine) ainsi que les rondelles et les écrous fournis. Connecter les cosses sur la moto.



* Tout accessoire monté ne sera plus considéré comme neuf et ne sera **ni repris ni échangé**.

* Les accessoires Ermax sont conçus pour des **montes d'origine**. Ils ne seront pas garantis s'ils sont utilisés dans d'autres conditions.

* En raison des tolérances de fabrication des véhicules, indépendantes de notre volonté, certains produits Ermax peuvent nécessiter des ajustements lors de la fixation.

* Les marques de fabricant de motos citées sont indiquées exclusivement comme référence nécessaire à la destination des accessoires Ermax.

* Attention aux serrages excessifs qui pourraient abîmer ou casser nos accessoires en plastique et les vis en aluminium.

* Les bulles abîmées par un **lavage inadéquat** ne sont pas garanties (dissolvant, essence, détergent, produits abrasifs, corrosifs...). Essuyer immédiatement les liquides de frein ou de batterie qui pourraient déborder sur les accessoires.

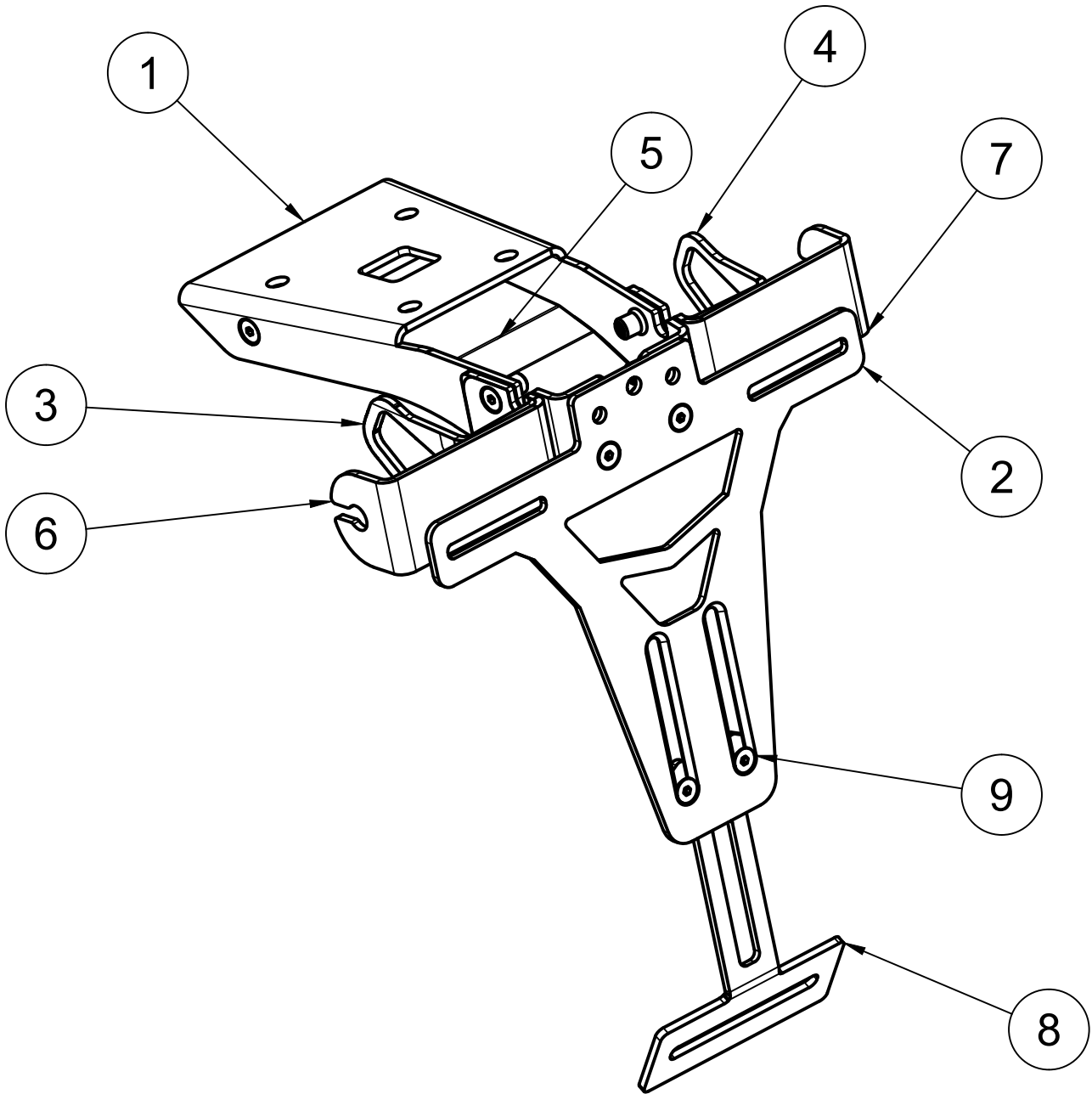

Finition : all black plated

10	2	Nut_-_bs_4183_-_m4_x_0_7_black
9	10	Screw_uni_5933_m4x12-10_9_0_black
8	1	189 F - SDC 05
7	1	189 ER - Right blinker holder
6	1	189 EL - Left blinker holder
5	1	189 D - Back plate
4	1	189 CR - Right OR turn signal holder
3	1	189 CL - Left OR turn signal holder
2	1	189 B - Plate holder - Plate
1	1	189 A - Plate holder arm
Item	Qty	Part Number
Parts List		