

**Le montage du PdR Ermax implique la suppression des
clignotants d'origine. Penser à se munir de blinkers.
Pour un montage conforme, se référer aux instructions ci-jointes.**



Kit de fixation

- 4 écrous frein M6
- 2 vis BHc 6×15 (petite tête)
- 2 vis BHc 6×60 (petite tête)
- 4 rondelles acier Ø6 type M
- 2 entretoises plastique Ø6 L : 40mm
- 2 entretoises plastique Ø6 L : 10mm
- 2 inserts caoutchouc M5
- 2 vis BHc 5×25 (petite tête)
- 2 rondelles plastique Ø5
- 1 support de plaque alu SUP09
- 1 éclairage de plaque EDP02
- 1 support catadioptré SDC02

Montage

- Démontez les deux selles. Débranchez les clignotants et l'éclairage de plaque.
- Démontez la bavette d'origine.
- Positionnez le support de plaque sur la moto en ajustant correctement le contour du feu arrière. Tracez sur la moto l'emplacement des deux trous de fixation inférieurs du support de plaque.
- Percez à l'emplacement repéré précédemment avec un diamètre de 9,5 mm (percez progressivement d'abord à Ø4, puis à Ø6 et enfin à Ø9,5).
- Assemblez le support de plaque aluminium sur la pièce plastique à l'aide des 2 vis BHc 6×15, de 2 rondelles Ø6 et de 2 écrous frein M6 (voir photo).
- Mettez en place les vis, rondelles plastique, entretoises et inserts caoutchouc sur le support de plaque (voir photo).
- Montez l'éclairage de plaque sur le support.
- Montez l'ensemble sur la moto, en le fixant à l'aide des vis BHc 6×60, des entretoises L40, des rondelles et écrous M6 restants : les 2 vis passent au travers du cadre arrière, là où était fixée la bavette d'origine. Serrez les 2 vis BHc 5×25 en insérant les inserts dans les trous précédemment percés.
- Branchez l'éclairage de plaque et les clignotants. Remontez les deux selles.
- Fixez la plaque d'immatriculation sur son support.

L'ensemble des éléments (SUP09, blinkers, SDC ...) fixé sur les produits en ABS ne doit pas dépasser 500 g.

« ATTENTION »

- * Les pièces peintes et vernies ne sont pas garanties contre les lavages vapeur « haute pression » ou les produits nettoyants agressifs qui peuvent les endommager et décoller le vernis. Nous conseillons d'ailleurs, d'après les données techniques de nos fournisseurs en peinture, d'attendre un mois afin d'obtenir une polymérisation complète du vernis.
- * Tout accessoire monté ne sera plus considéré comme neuf et ne sera **ni repris ni échangé**.
- * Les accessoires Ermax sont conçus pour des **montes d'origine**. Ils ne seront pas garantis s'ils sont utilisés dans d'autres conditions.
- * En raison des tolérances de fabrication des véhicules, indépendantes de notre volonté, certains produits Ermax peuvent nécessiter des ajustements lors de la fixation.
- * Certains pneus, conformes aux standards ETRTO, peuvent être en réalité plus hauts et plus larges que les dimensions gravées sur le pneu (jusqu'à + 10 mm). Ils peuvent être **incompatibles** avec les passages de roue et garde-boue que nous avons conçus avec les pneus montés d'origine et dont les dimensions correspondent à celles gravées sur le pneu.
- * Durcir l'amortisseur arrière lors de conduite chargée ou sur routes bosselées.
- * Les marques de fabricant de motos citées sont indiquées exclusivement comme référence nécessaire à la destination des accessoires Ermax.
- * Attention aux serrages excessifs qui pourraient abîmer ou casser nos accessoires en plastique et les vis en aluminium.

FITTING INSTRUCTIONS

ERMAX PLATE HOLDER
ADAPTABLE ON Z 1000 2010 → ∞
Estimated fitting time : 1 hour

***The assembly of the Ermax undertray involves the original indicators' removal.
Think to bring blinkers.
For a compliant mounting, refer to enclosed instructions.***

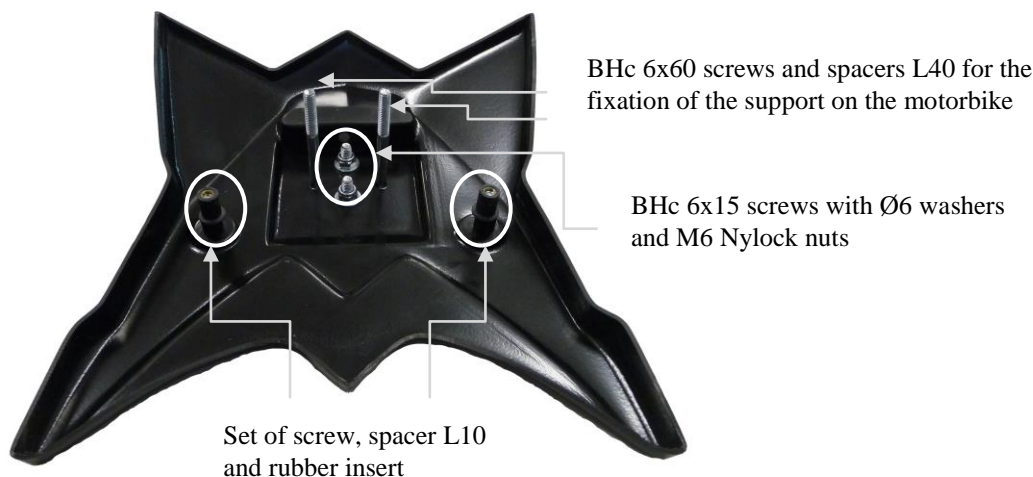

Fitting kit

- 1 aluminium license plate support SUP09
- 2 BHc 6×15 screws (small head)
- 2 BHc 6×60 screws (small head)
- 4 Ø6 steel washers
- 2 plastic spacers Ø6 L : 40mm
- 2 plastic spacers Ø6 L : 10mm
- 2 M5 rubber inserts
- 2 BHc 5×25 screws (small head)
- 2 Ø5 plastic washers
- 4 M6 Nylock nuts
- 1 plate lighting EDP02
- 1 reflector holder SDC02

Assembly

- Remove both saddles. Disconnect indicators and plate lighting.
- Remove the original mudguard.
- Place the plate holder on the motorbike by correctly adjusting the taillight surround. On the motorbike, mark the location of the plate holder lower fitting holes.
- Drill the location previously identified with a diameter of 9,5 mm (drill gradually at first Ø4, Ø6 and then finally Ø9,5).
- Assemble the aluminium plate holder on the plastic part by using 2 BHc 6×15 screws, 2 Ø6 washers and 2 M6 Nylock nuts (see picture).
- Place screws, plastic washers, spacers and rubber inserts on the plate holder (see photo).
- Fit the plate lighting on the plate holder.
- Place the whole on the motorbike by fitting it thanks to the BHc 6x60 screws, the L40 spacers, and the remaining M6 washers and nuts : the 2 screws pass through the rear frame, where the original mudguard was fixed. Tighten the 2 screws BHc 5x25 by inserting the inserts into holes previously drilled.
- Connect the plate lighting and the indicators . Replace both saddles.
- Fit the license plate on its support.

The whole of parts (SUP09, blinkers, reflector holder ...) fitted on ABS products does not be more than 500 g.

« CAUTION »

- * Painted and varnished parts are not guaranteed against high pressure steam washes or aggressive cleaning products which can damage them and unstuck the varnish. We advise moreover, according to the technical data of our painting suppliers, **to wait one month** to obtain a complete polymerization of varnish.
- * Accessories gone up on the motorbike will not be any more considered as new and will be **neither retaken nor exchanged**.
- * Ermax accessories are foreseen for **original equipments**. They will not be guaranteed if they are used in others conditions.
- * Due to vehicles made tolerances, beyond our control, some Ermax products might need adjustings to fit.
- * A few tyres, faithful to ETRTO standards, may be in fact bigger and higher than dimensions engraved on the tyre (until + 10 mm). They may be **not compatible** with undertrays and rear huggers which we made with original tyres and whose dimensions correspond to these ones engraved on tyre.
- * Harden the rear shock absorber while drivings with load or on dented roads.
- * Care to excessive clampings which may damage or break our plastic accessories and aluminium screws.
- * The mentioned label of motorbikes's manufacturers are indicated exclusively as a reference to Ermax accessories.

INSTRUCTIONS DE MONTAGE D'APRES LES DIRECTIVES EUROPEENNES CONCERNANT LA SIGNALISATION ET LA PLAQUE D'IMMATRICULATION

Service qualité - Janvier 2013

L'emplacement pour le montage de la plaque d'immatriculation

Visibilité
géométrique
à respecter :

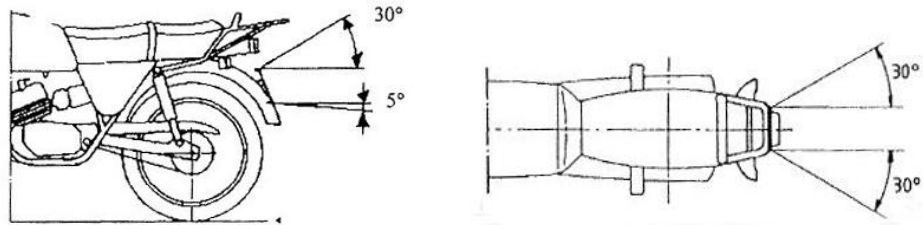

Largeur de l'emplacement de la plaque : 280 mm - Hauteur de l'emplacement : 210 mm

La plaque doit avoir un angle inférieur à 30 degrés par rapport à la verticale

L'emplacement doit être compris entre 0,20 m et 1,5 m de hauteur

Se référer à la Directive 2009/62/CE (⚠ Attention aux mises à jour).

La signalisation lumineuse

Tout motorcycle à 2 roues doit avoir à l'arrière :

- 2 feux indicateurs de direction, espacés à l'arrière d'au moins 180 mm, situés entre 350 mm et 1200 mm de hauteur et respectant la visibilité géométrique suivante :

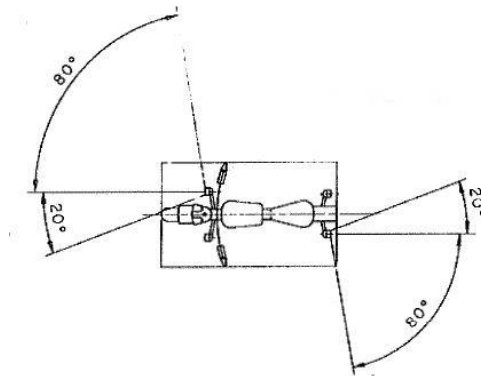

- 1 feu stop
- 1 feu de position
- 1 dispositif d'éclairage de la plaque d'immatriculation
- 1 catadioptré non triangulaire

Aucune lumière blanche ne doit être visible vers l'arrière (sauf la marche arrière).

Se référer à la Directive 2009/67/CE (⚠ Attention aux mises à jour).



**FITTING INSTRUCTIONS IN ACCORDANCE
WITH EUROPEAN DIRECTIVES
RELATING TO MOTORCYCLE INDICATORS AND NUMBER PLATES**

Quality service - January 2013

Requirements when fitting number plate

Required
geometric
visibility :

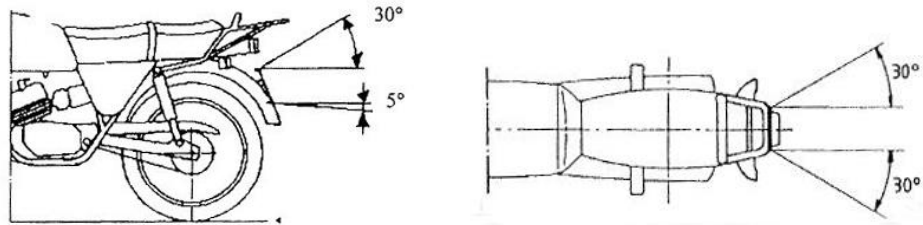

Width of number plate location: 280 mm - Height of location : 210 mm

The number plate should have an angle of no more than 30 degrees in relation to the vertical

The plate location should be included between 0.20 m and 1.5 m high

Please refer to Directive 2009/62/CE (⚠ Please be aware of any updates).

Illuminated indicators

Every motorcycle should be equipped at the rear with:

- 2 lights to indicate direction (indicators), spaced at least 180 mm apart at the rear, located between 350 mm and 1200 mm high. These indicators are required to have the following geometric visibility :

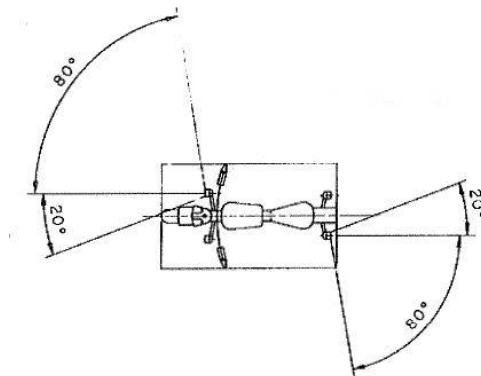

- 1 brake light
- 1 side light
- 1 illuminating device for the number plate
- 1 non-triangular reflector

No white lights should be visible at the rear of the bike (with the exception of a reversing light)

Please refer to Directive 2009/67/CE (⚠ Please be aware of any updates).