

**Le montage du PdR Ermax implique la suppression des
clignotants d'origine. Penser à se munir de blinkers.
Pour un montage conforme, se référer aux instructions ci-jointes.**

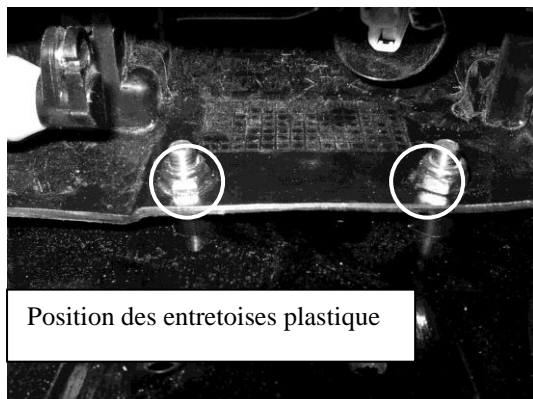

Kit de fixation

- 1 support plaque métallique SUP09
- 4 écrous auto-bloc Ø5
- 2 entretoises Ø6×10
- 4 rondelles plastique Ø6
- 2 vis tôle Ø3×16
- 1 support catadioptré SDC02
- 4 vis BHc 5×10
- 4 rondelles plastique Ø5
- 4 vis BHc 6×25
- 2 écrous auto-bloc Ø6

Montage

- Démontez la selle, la poignée passagère et la coque arrière.
- Découpez le passage de roue d'origine comme indiqué sur les photos (tracé blanc sur les côtés).
- Positionnez le passage de roue, percez celui d'origine à travers celui fourni pour les fixer ensemble à l'aide de 2 vis BHc 6×25, 2 écrous auto-bloc Ø6, 2 rondelles plastique Ø6 et en insérant les entretoises plastique entre les deux passages de roue (voir photo).
- Fixez tous les relais sur les languettes prévues à cet effet, fixez le support plaque métallique à son emplacement à l'aide des vis, rondelles et écrous Ø5 fournis, branchez les clignotants.
- Remontez la coque arrière, les poignées passager et la selle.
- Fixez la plaque d'immatriculation sur le support prévu à cet effet.
- Fixez si nécessaire l'avant du passage de roue avec les deux vis tôle (au niveau de l'entourage de suspension).



L'ensemble SUP09 + plaque + EDP + blinkers ne doit pas dépasser 500 g.

« ATTENTION »

* Les pièces peintes et vernies ne sont pas garanties contre les lavages vapeur « haute pression » ou les produits nettoyants agressifs qui peuvent les endommager et décoller le vernis. Nous conseillons d'ailleurs, d'après les données techniques de nos fournisseurs en peinture, d'attendre un mois afin d'obtenir une polymérisation complète du vernis.

* Tout accessoire monté ne sera plus considéré comme neuf et ne sera ni repris ni échangé.

* Les accessoires Ermax sont conçus pour des montes d'origine. Ils ne seront pas garantis s'ils sont utilisés dans d'autres conditions.

* En raison des tolérances de fabrication des véhicules, indépendantes de notre volonté, certains produits Ermax peuvent nécessiter des ajustements lors de la fixation.

* Toute détérioration de la pièce due à la présence d'une charge de poids excessive dans le passage de roue ne sera pas garantie.

* Certains pneus, conformes aux standards ETRTO, peuvent être en réalité plus hauts et plus larges que les dimensions gravées sur le pneu (jusqu'à + 10 mm). Ils peuvent être incompatibles avec les passages de roue et garde-boue que nous avons conçus avec les pneus montés d'origine et dont les dimensions correspondent à celles gravées sur le pneu.

* Attention aux serrages excessifs qui pourraient abîmer ou casser nos accessoires en plastique et les vis en aluminium.

* Les marques de fabricant de motos citées sont indiquées exclusivement comme référence nécessaire à la destination des accessoires Ermax.

FITTING INSTRUCTIONS

ERMAX UNDERTRAY
ADAPTABLE ON CB 600 HORNET 2007/2010
Original tire Michelin Pilot Road in 180/55 ZR17

The assembly of the Ermax undertray involves the original indicators' removal.
Think to bring blinkers.
For a compliant mounting, refer to enclosed instructions.

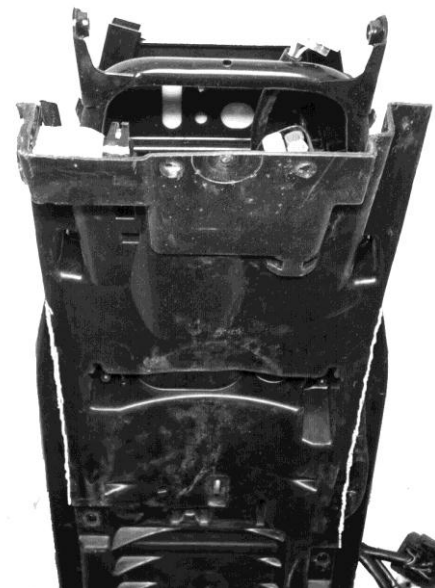
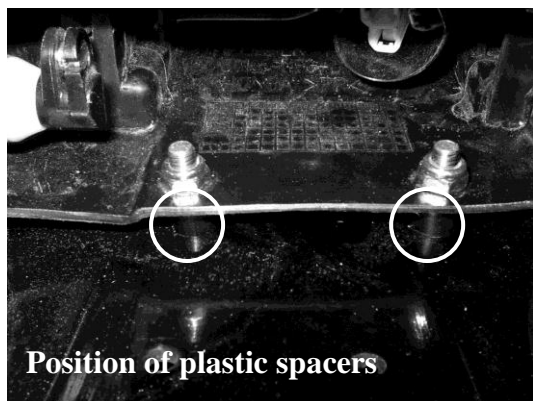

Fitting kit

- 1 metal number plate support SUP09
- 4 nylock nuts 5mm
- 2 spacers 6×10mm
- 4 plastic washers 6mm
- 2 screws 3×16mm
- 1 reflector holder SDC02
- 4 screws 5×10mm
- 4 plastic washers 5mm
- 4 screws 6×25mm
- 2 nylock nuts 6mm

Assembly

- Remove seat, passenger grab rails and rear seat unit.
- Cut away original undertray as shown in photos (white line shown at edges).
- Put undertray in position, drill through original undertray and Ermax undertray to fix them together using the screws 6x25, nylock nuts 6mm, plastic washers 6mm & insert the plastic spacers between the two undertrays (see photo).
- Fix all the relays to the strips provided for this purpose, fix the metal number plate support in the appropriate place using the 5mm screws, washers and nylock nuts provided and connect the indicators.
- Put the rear seat unit back in place, together with the passenger grab rails and the seat.
- Fix the number plate to the bracket provided.
- If necessary fix the front end of the undertray with the 2 screws provided (level with the suspension unit).

The whole SUP09 + plate + lighting + blinkers does not be more than 500 g.

“CAUTION”

- * Painted and varnished parts are not guaranteed against high pressure steam washes or aggressive cleaning products which can damage them and unstuck the varnish. We advise moreover, according to the technical data of our painting suppliers, **to wait one month** to obtain a complete polymerization of varnish.
- * Accessories gone up on the motorbike will not be any more considered as new and will be **neither retaken nor exchanged**.
- * Ermax accessories are foreseen for **original equipments**. They will not be guaranteed if they are used in others conditions.
- * Due to vehicles made tolerances, beyond our control, some Ermax products might need adjustments to fit.
- * Any deterioration of the parts due to the presence of any excessive load in the undertray will not be guaranteed.
- * A few tyres, faithful to ETRTO standards, may be in fact bigger and higher than dimensions engraved on the tyre (until + 10 mm). They may be **not compatible** with undertrays and rear huggers which we made with original tyres and whose dimensions correspond to these ones engraved on tyre.
- * Care to excessive clampings which may damage or break our plastic accessories and aluminium screws.
- * The mentioned label of motorbikes's manufacturers are indicated exclusively as a reference to Ermax accessories.

L'emplacement pour le montage de la plaque d'immatriculation

Visibilité
géométrique
à respecter :

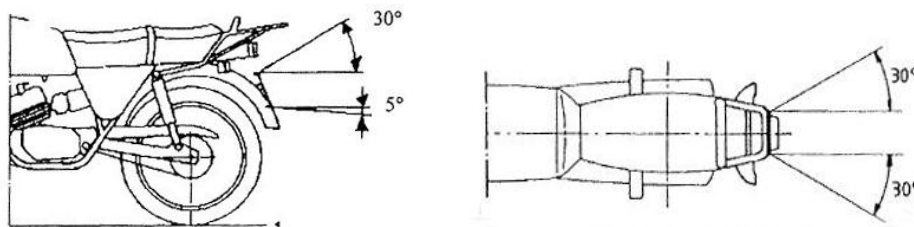

Largeur de l'emplacement de la plaque : 280 mm - Hauteur de l'emplacement : 210 mm

La plaque doit avoir un angle inférieur à 30 degrés par rapport à la verticale

L'emplacement doit être compris entre 0,20 m et 1,5 m de hauteur

Se référer à la Directive 2009/62/CE (⚠ Attention aux mises à jour).

La signalisation lumineuse

Tout motorcycle à 2 roues doit avoir à l'arrière :

- 2 feux indicateurs de direction, espacés à l'arrière d'au moins 180 mm, situés entre 350 mm et 1200 mm de hauteur et respectant la visibilité géométrique suivante :

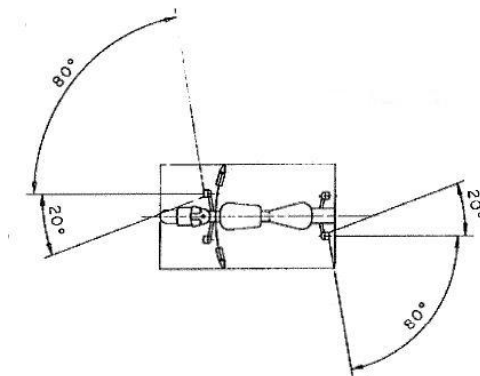

- 1 feu stop
- 1 feu de position
- 1 dispositif d'éclairage de la plaque d'immatriculation
- 1 catadioptre non triangulaire

Aucune lumière blanche ne doit être visible vers l'arrière (sauf la marche arrière).

Se référer à la Directive 2009/67/CE (⚠ Attention aux mises à jour).

**FITTING INSTRUCTIONS IN ACCORDANCE
WITH EUROPEAN DIRECTIVES
RELATING TO MOTORCYCLE INDICATORS AND NUMBER PLATES**

Quality service - January 2013

Requirements when fitting number plate

Required
geometric
visibility :

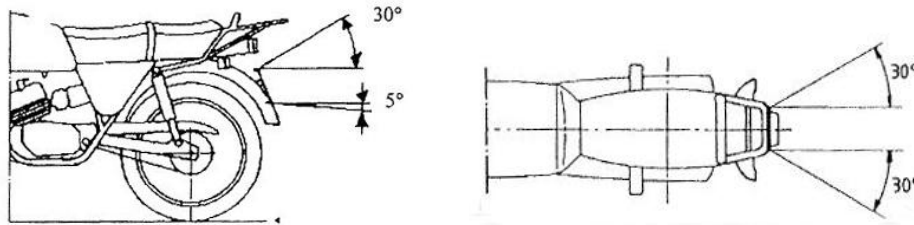

Width of number plate location: 280 mm - Height of location : 210 mm

The number plate should have an angle of no more than 30 degrees in relation to the vertical

The plate location should be included between 0.20 m and 1.5 m high

Please refer to Directive 2009/62/CE (⚠ Please be aware of any updates).

Illuminated indicators

Every motorcycle should be equipped at the rear with:

- 2 lights to indicate direction (indicators), spaced at least 180 mm apart at the rear, located between 350 mm and 1200 mm high. These indicators are required to have the following geometric visibility :

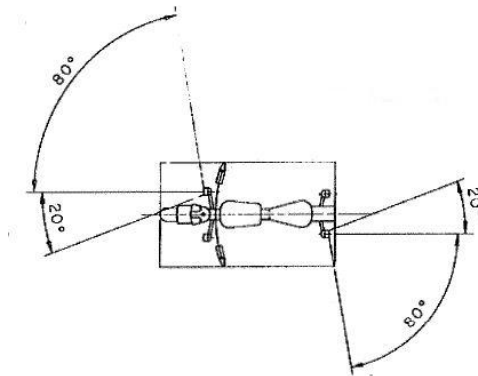

- 1 brake light
- 1 side light
- 1 illuminating device for the number plate
- 1 non-triangular reflector

No white lights should be visible at the rear of the bike (with the exception of a reversing light)

Please refer to Directive 2009/67/CE (⚠ Please be aware of any updates).